

witt

ETNA Rotante ETNA Fermo

Használati
útmutató
(magyar)



Használati útmutató

CE 2531-22

UK
CA 8504-22

TABLE OF CONTENTS

Biztonsági intézkedések.....	3
<i>Szivárgás teszt</i>	4
<i>Gázpalack összekötése</i>	5
<i>Gázpalack leválasztása</i>	5
<i>Elemek</i>	6
Technikai információk.....	7
Használat előtti információk.....	8
Összeszerelés: egy gázégős verzió.....	9
Összeszerelés: két gázégős verzió forgó pizzakővel.....	12
Használati útmutató/begyűjtési információk.....	15
<i>ETNA FERMO</i> - egy gázégővel.....	15
<i>ETNA ROTANTE</i> - két gázégővel.....	15
Tisztítás és karbantartás.....	16
Hibaelhárítás.....	17
Tulajdonságok.....	18
Garancia és szerviz.....	19

BIZTONSÁGI INTÉZKEDÉSEK

A tűz, vagy más okozott sérülések elkerülése miatt olvassa el a biztonsági intézkedések fejezetet még az első használat előtt.



- NE HASZNÁLJA EZT A KÉSZÜLÉKET MIELŐTT A HASZNÁLATI UTASÍTÁST ELOLVASTA
- NE HELYEZZEN TÁRGYAKAT A KÉSZÜLÉKRE VAGY A KÖRNYEZETÉBE
- NE TARTSON A KÉSZÜLÉK KÖZELÉBEN VEGYI ANYAGOT, GYÚLÉKONY ANYAGOT VAGY PERMETEZÉSI ANYAGOKAT
- NE HASZNÁLJA EZT A KÉSZÜLÉKET BELTÉRBE
- A HASZNÁLATI IDŐSZAKOK KÖZÖTT NE ENGEDJE, HOGY ZSÍROK/OLAJOK, HAMU VAGY NEM ELÉGITT ÜZEMANYAG FELHALMOZÓDJON A KÉSZÜLÉKBEN.

- FIGYELMEZTETÉS: a pizzasütő részei nagyon forróak lehetnek!
- Csak kültéri használatra. Soha ne használja a pizzasütőt zárt, fedett helyiségekben.
- A gyermekeket és háziállatokat mindig tartsa távol a készüléktől.
- Használat közben ne mozgassa a készüléket.
- A készülék használata után kapcsolja el a gázellátást a gázpalacknál.
- Ne módosítsa a készüléket.
- A gyártótól származó lezárt, beépített eredeti alkatrészeket a felhasználó nem módosíthatja.
- A forró alkatrészek érintésekor mindig viseljen hőálló grillkesztyűt.
- Ne tárolja a készüléket zárt térben, hacsak nincs leválasztva a gázpalack. Ha a készüléket hosszabb ideig nem használja tegyel el, és az eredeti csomagolásában tárolja száraz helyen.

Megjegyzés: a gázpalackot mindig szabadban, jó szellőzésű helyen kell tárolni. Lekapcsolt gázpalackot épületben, garázsban vagy más zárt helyen tárolni tilos! A gázpalackokat a szabadban, gyermekek számára hozzáférhetetlen helyen kell tárolni.

- VIGYÁZAT: A tisztítást és a karbantartást csak akkor szabad elvégezni, ha a sütő teljesen lehűlt, és ha a gázpalack le van választva.

- Soha ne engedje, hogy ruházat vagy más gyúlékony anyag érintkezzen az égővel vagy bármilyen forró felülettel vagy ne kerüljön túl közel ahhoz, amíg a készülék le nem hűlt. Az anyag meggyulladhat és súlyos sérüléseket okozhat.
- Egyes szintetikus anyagok nagyon gyúlékonyak, ezért nem szabad őket viselni a sütő használata közben. A sütő használata közben ne viseljen bő ruhát vagy bő ujjú ruhát.
- A sütő alsó része is magas hőmérsékletet ér el. Ne helyezze a pizzasütőt műanyag asztalra vagy más éghető felületre, terítőre vagy hasonlóra.
- A pizzasütő nem alkalmas csónakokon, lakóautókban vagy lakókocsikban való használatra.
- Ne módosítsa a pizzasütőt, mert személyi sérülést vagy termékárosodást okozhat.
- A pizzasütőn végzett jogosulatlan módosítások szintén a garancia lejártát vonják maguk után.
- Semmi sem lóghat a pizzasütő fölé vagy környezetébe (például fák vagy tetőszerkezetek).

SZIVÁRGÁSTESZT:

- **HASZNÁLAT ELŐTT ELLENŐRIZZE AZ ÖSSZES GÁZCSATLAKOZÁST ÉS A CSATLAKOZÁST A KÉSZÜLÉKEN:** Bár a készülék gázcsatlakozásait a csomagolás és a szállítás előtt ellenőrizték szivárgás szempontjából, a telepítés helyén teljes vizsgálatot kell végezni. Ha bármikor gázzagot érez, azonnal hagyja abba a pizzasütő használatát, és ellenőrizze az egész rendszer szivárgását. Készítsen oldatot egy csepp folyékony mosogatószerrel és kevés vízzel. Szüksége lesz egy spray-palackra, ecsettel vagy kendővel együtt, hogy az oldatot a szerelvényekre fel tudja vinni. Vigye fel a szappanos oldatot az összes gázszerelvényre. Szappanbuborékok lesznek azokon a helyeken, ahol szivárgás van. Szivárgás esetén azonnal zárja el a gázellátást és húzza meg a szivárgó elemeket. Végezzen szivárgási próbát minden alkalommal, amikor cseréli a gáztartályt, vagy ha hosszabb ideig nem használta a sütőt.
- Győződjön meg arról, hogy a szelep megfelelően van elhelyezve. Győződjön meg arról, hogy a tömlő és a reduktor nem sérült.

FONTOS: ha a gázszivárgást nem lehet megállítani, kapcsolja ki a gázellátást és forduljon az ügyfélszolgálathoz.

FIGYELMEZTETÉS: SOHA ne kapcsolja be az égőket a gázszivárgás ellenőrzése közben.

MEGJEGYZÉS: mivel egyes tesztoldatok, beleértve a szappanos vizet is, rozsdát okozhatnak, a szivárgási teszt befejezése után minden csatlakozást vízzel le kell öblíteni és szárazra kell törölni.

Gázpalack csatlakozás:

- A gázellátásnak vagy tömlőnek meg kell felelnie a vonatkozó követelményeknek, és rendszeresen ellenőrizni és szükség szerint cserélni kell őket. A tömlőnek meg kell felelnie az EN16436 szabványnak. A szabályozónak meg kell felelnie az EN16129 szabványnak.

FIGYELEM: Ne használjon állítható nyomásszabályozót (például a gyomégetőkhöz használt típust). Robbanás- vagy égésveszély lehetséges.

- A névleges teljesítmény (gáznyomás) 30 mbar (vagy az adott országban szabványos és adott sütővel kompatibilis) legyen.
- Az elhasználdott vagy sérült tömlőket ki kell cserélni. Ellenőrizze, hogy a tömlő nincs-e benyomva, nem szakadt-e meg vagy érintkezik-e a pizzasütővel, kivéve azt a helyet, ahol csatlakozik.
- Egyes régiókban előfordulhat, hogy a tömlőt és a szabályozót nem szállítják a készülékhez.
- A készülék tömlője nem haladhatja meg az 1,5 m-t.
- Csatlakoztassa a gázpalackot a sütőhöz a tömlő és a szabályozó segítségével. Óvatosan húzza meg az anyákat, de ne húzza meg vagy csavarja túl. Ügyeljen arra, hogy ne sértse meg a szabályozó szerelvényeit. A gázpalack kinyitása előtt győződjön meg arról, hogy a sütő ÖSSZES szelepe/gombja Ki állásban van.
- A szabályozótömlőt éles tárgytól és hőforrásoktól távol kell tartani.
- A gázpalack cseréje előtt: győződjön meg arról, hogy elzárta a gázt, mielőtt leválasztja a tömlőt és a szabályozót a palackról (nem magáról a sütőről).
- Cserélje ki a flexibilis tömlőt a vonatkozó nemzeti irányelvek szerint.
- Ne használjon 310 mm-nél nagyobb maximális szélességet és 570 mm-es magasságot meghaladó PB-gázpalackot.

Szivárgásterveztek: Miután a tömlőt és a szabályozót az utasításoknak megfelelően felszerelték és rögzítették, a gáz bekapcsolható. Ezután permetezze be az ízületeket vízzel keveréssel, hogy ellenőrizze a szivárgást.

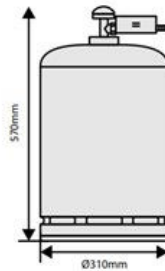

MEGJEGYZÉS: Győződjön meg arról, hogy a gázpalack teljesen le van védve a sütőtől.

Gázpalack leválasztása:

- A gázpalack leválasztásakor: Győződjön meg arról, hogy a sütő be-/kikapcsoló gombja OFF/KI állásban van. Győződjön meg arról, hogy a palack szelepe zárt helyzetben van. Válassza le a szabályozó egységet a gázpalackról, és távolítsa el. Ügyeljen arra, hogy a gázpalack legalább egy méterre legyen a sütőtől, hogy elkerülje a gyulladás veszélyét.
- Szabályozóra és tömlőre vonatkozó követelmények/szabályok: az Ön gázégős sütőjéhez használt szabályozónak CE-jóváhagyással kell rendelkeznie, és meg kell felelnie a vonatkozó követelményeknek és előírásoknak.

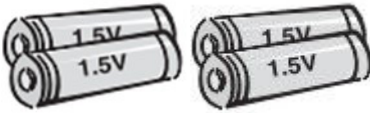

ELEMEK:

- Felelősségteljesen dobja ki az elemeket, és tartsa távol a gyermekektől, nehogy lenyeljék őket. Ha egy gyermek lenyel egy elemet, azonnal forduljon orvoshoz!
- Ne használjon együtt régi elemeket újakkal. Ez az elemek túlmelegedését és szivárgását okozhatja.
- A nem újratölthető elemeket ne helyezze töltőbe.
- Ne szedje szét, ne nyomja össze, ne szúrja ki vagy sértse meg az elemeket. Ez töréseket vagy szivárgásokat okozhat.
- Meghosszabbítja az elemek élettartamát a készülék kikapcsolásával és az elemek kivételével, ha a készüléket hosszabb ideig nem használják – vagy várhatóan használni fogják.
- Használja az adott típusú elemet (4 x AA elem).
- Helyezze be megfelelően az elemeket. Győződjön meg arról, hogy az akkumulátorok pólusai (- és +) a megfelelő irányba vannak elfordítva.
- Azonnal vegye ki a lemerült elemeket a készülékből, és biztonságosan és megfelelően dobja ki az előírásoknak megfelelően.

TECHNIKAI INFORMÁCIÓK

Megjegyzés: Az injektor mérete (fűvóka jelölése) a hatszög oldalára van bélyegezve. (105 = Ø1,05 mm-es injektor)

Típus	Ország	Teljesítmény (hőleadás)	Égők száma	Injektor mérete	Kategória	Gáz típusok és nyomás
1B	BE, FR, IT, LU, IE, GB, GR, PT, ES, CY, CZ, LT, SK, CH, SI, LV, PL	8.5kw	1	1.47	I 3+(28~30/37)	Butane (28~30) mbar/ Propane 37 mbar
	LU, NL, DK, FI, SE, CY,CZ, EE, LT, MT, SK, SI.BG, IS, NO, TR, HR, RO, IT, HU, LV	8.5kw	1	1.47	I 3B/P(30)	Butane, propane és ezek keveréke 30 mbar
	AT, DE, CH, LU, SK	8.5kw	1	1.26	I 3B/P(50)	Butane, propane és ezek keveréke 50 mbar
2B	BE, FR, IT, LU, IE, GB, GR, PT, ES, CY, CZ, LT, SK, CH, SI, LV, PL	9.2kw	2	1.47/0.4	I3+(28~30/37)	Butane (28~30) mbar/ Propane 37 mbar
	LU, NL, DK, FI, SE, CY,CZ, EE, LT, MT, SK, SI.BG, IS, NO, TR, HR, RO, IT, HU, LV	9.2kw	2	1.47/0.4	I 3B/P(30)	Butane, propane és ezek keveréke 30 mbar
	AT, DE, CH, LU, SK	9.2kw	2	1.26/0.35	I 3B/P(50)	Butane, propane és ezek keveréke 50 mbar

Részletek	Fermo	Rotante
Méretetek (mm)	750 x 650 x 440	750 x 650 x 440
Súly (nettó/bruttó kg)	25.1 / 31.9	26.8 / 33.6

PIN CODE: 2531DM-0110

PIN CODE: 8504DN-0034

KÜLTÉRI TELEPÍTÉSI ÚTMUTATÓ

A pizza sütő kizárólag kültéri használatra készült, és csak jól szellőző helyen, éghető anyagoktól távol használható.

SOHA ne használja a pizzasütőt zárt térben, garázsban, tornácban, fészerben vagy más zárt helyen. A pizzasütőt nem csónakokon, lakóautókban vagy lakókocsikban való használatra tervezték, és nem helyezhető olyan felület közelébe vagy alá, amely éghet vagy hőérzékeny. Használat közben ne akadályozza a levegőellátást és az égést a pizzasütő körül. A pizzasütő biztonságos és megfelelő működéséhez és hatékonyságához megfelelő szellőzés szükséges. Így biztosíthat biztonságosabb helyet a felhasználó és mások számára is.

A pizzasütőt SOHA nem szabad zárt, fedett helyen használni.

Az alábbi ábrán látható módon a pizzasütőt a szabadban kell felszerelni olyan helyre, ahol legalább két oldalról vagy nyitott a terület. Fontos, hogy egy esetleges gázszivárgás esetén fennáll annak a lehetősége, hogy a gáz kikerülhet és eltávozhat, így nem történik robbanás.

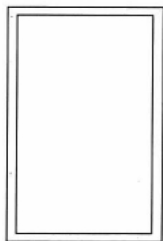
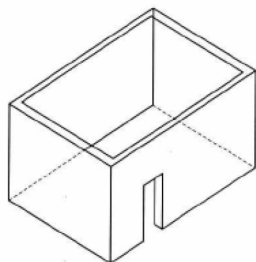

Példa 1

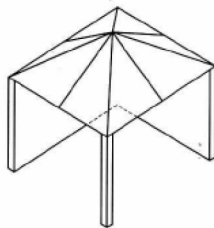

Példa 2

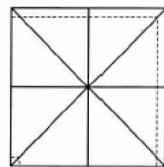

Mindkét oldalon nyitott

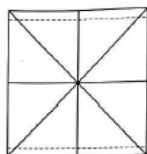
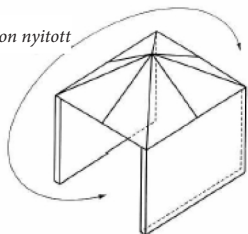

Példa 3

ÖSSZERELÉS (FERMO egy égős)

1. Csavarja le az elektronikus gyújtásfedelet, és helyezzen be egy AA elemet. Jegyezze meg a (+) és a (-) jelöléseket az elemtartó rekeszben. Csavarja vissza a fedelet a helyére.

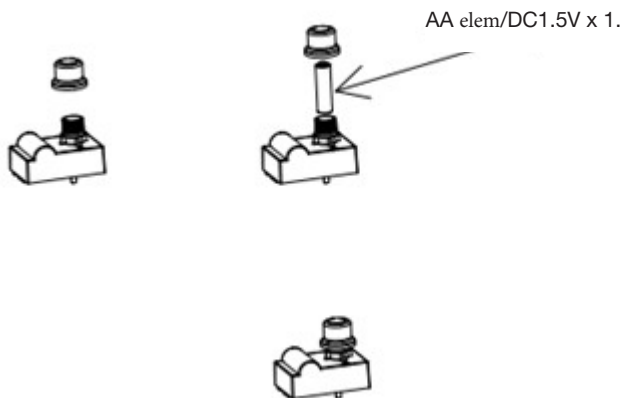
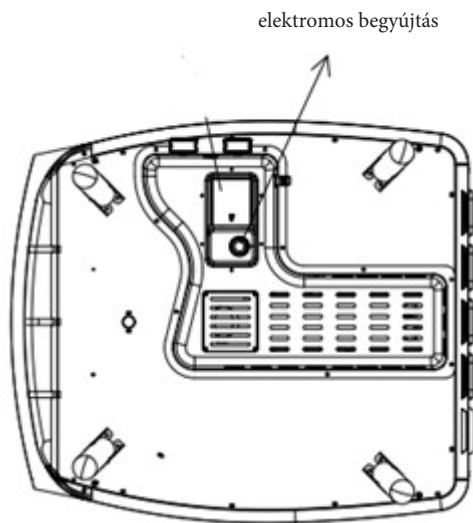

2. Hajtsa ki teljesen a lábakat, majd fordítsa meg a pizzasütőt
(megjegyzendő, hogy súlya kb. 25,1 kg).

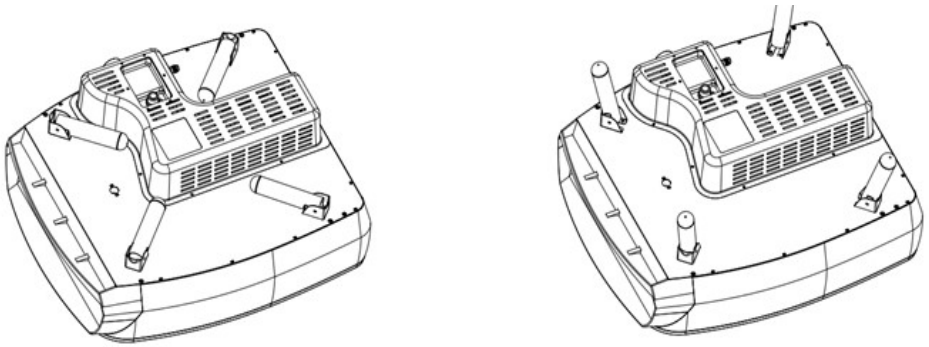

3. Távolítsa el a csomagolást a pizzakőről, és helyezze be a sütőbe.

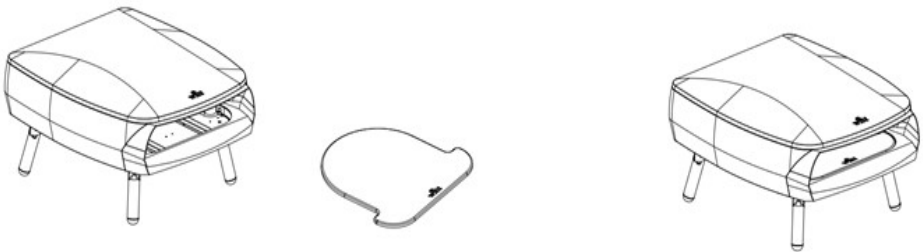

4. A gáztömlő csatlakoztatása előtt győződjön meg arról, hogy az égő gombja KI állásban van.

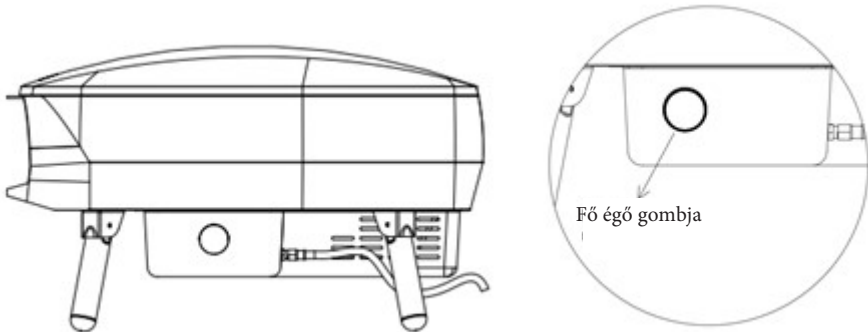

5. Csatlakoztassa a gáztömlőt a pizzasütőhöz.

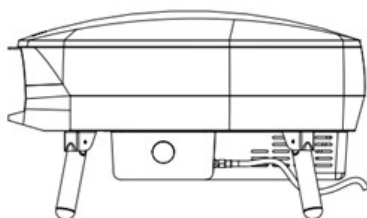
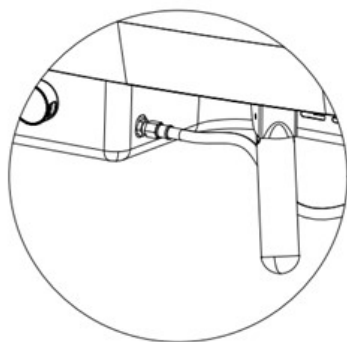
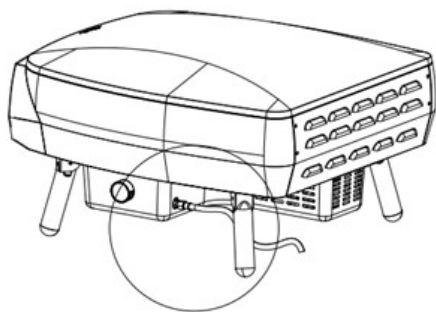
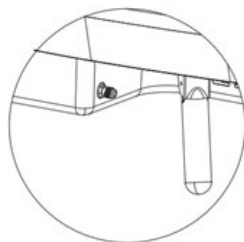
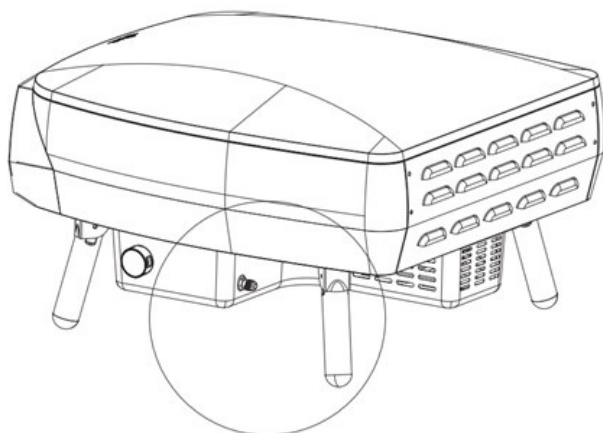

ÖSSZESZERELÉS (Rotante - két gázégővel)

1. Csavarja le az elektronikus gyújtásfedelelet, és helyezzen be egy AA elemet. Vegye figyelembe a (+) és (-) jelöléseket az elemtartóban. Csavarja vissza a fedelet a helyére. Nyissa ki az elemtartó rekeszt. Helyezzen be négy új AA elemet, és helyezze be az elemeket úgy, hogy a (+) és (-) a megfelelő irányba álljon a jelzéseknek megfelelően. Csukja be az elemtartó rekeszt.

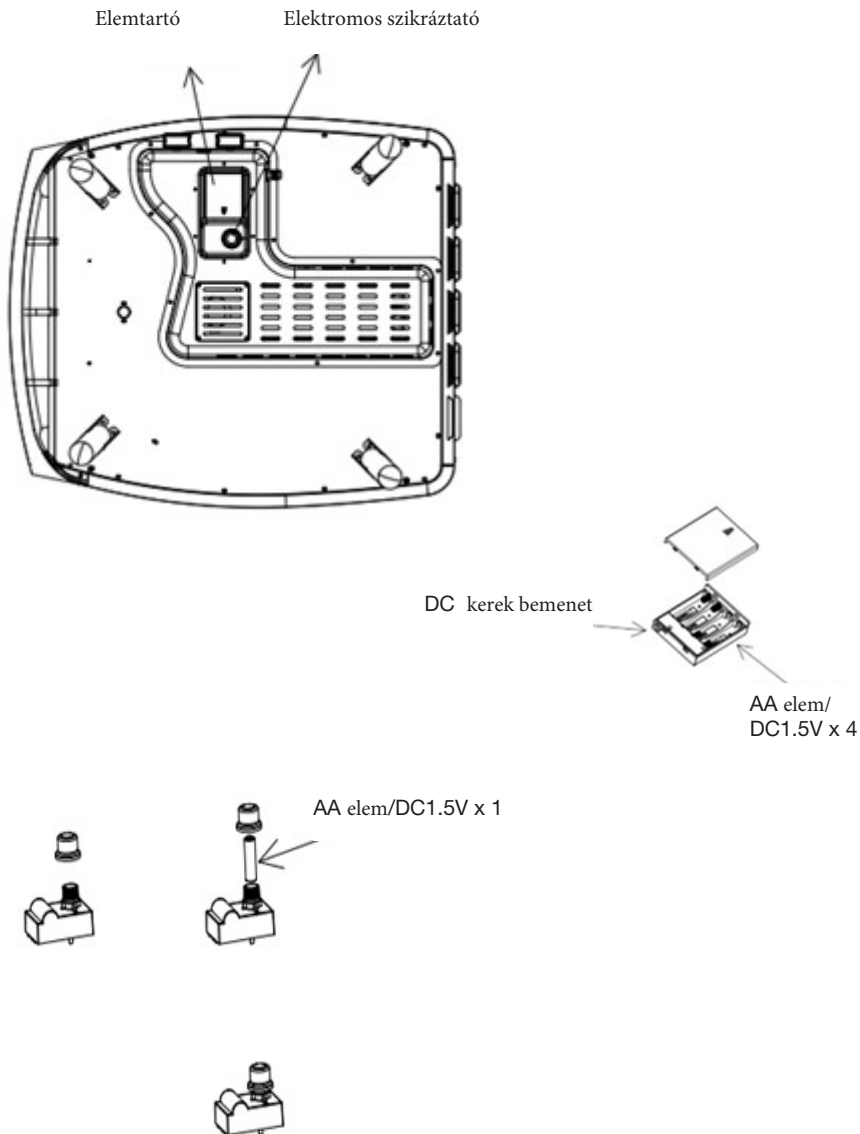

2. Hajtsa ki teljesen a lábakat, majd fordítsa meg a pizzasütőt (megjegyzendő, hogy akár 26,8 kg-ot is nyomhat).

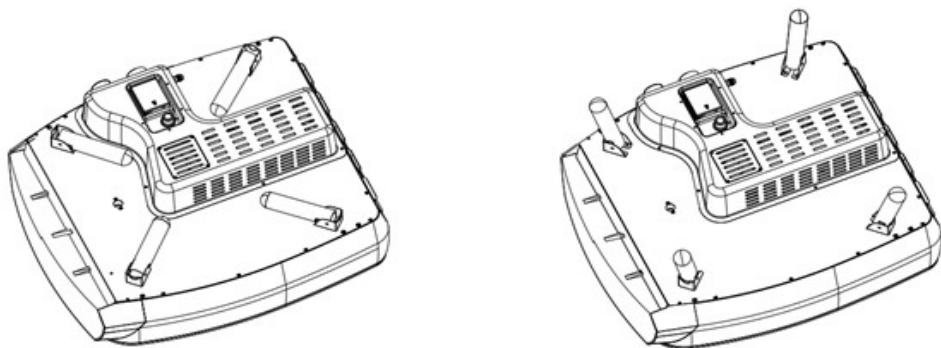

3. Távolítsa el a csomagolást a pizzakőről, és illesse rá a forgótányérra.

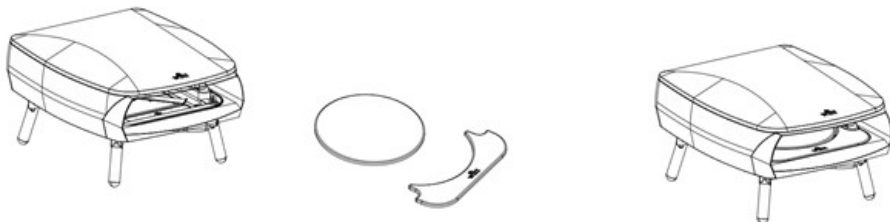

BE

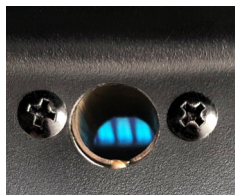

KI



Ellenőrző nyílás az alsó segédgő lángjának vizuális ellenőrzéséhez.

4. A gáztömlő csatlakoztatása előtt győződjön meg arról, hogy az égőgombok KI állásban vannak.

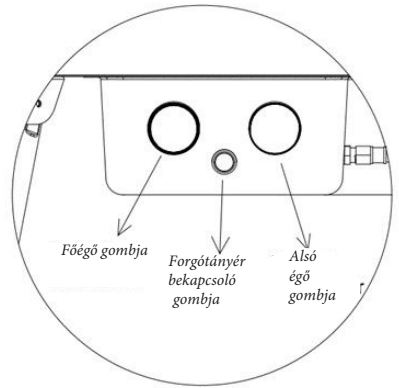
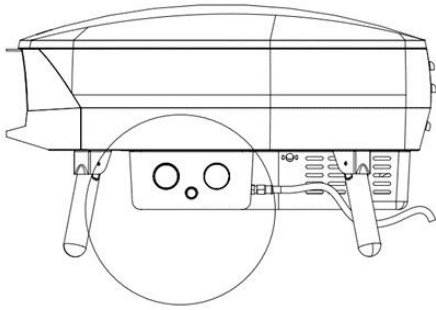

5. Csatlakoztassa a gáztömlőt a pizzasütőhöz.

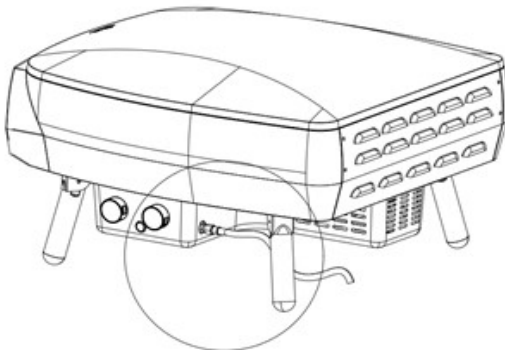
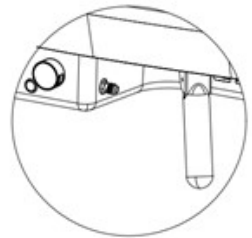
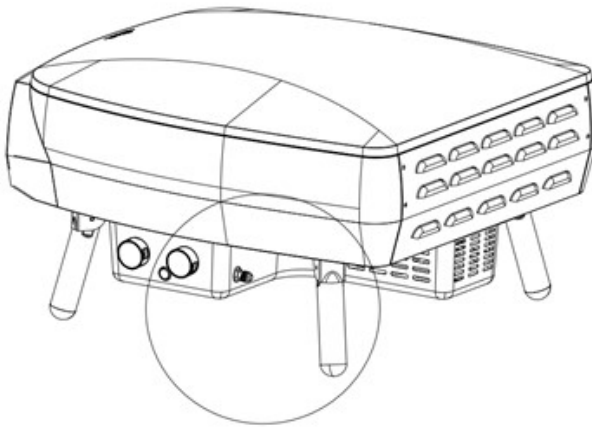

A PIZZASÜTŐ HASZNÁLATA / BEGYÚJTÁSI ÚTMUTATÓ

Ha a szabályozó megfelelően van csatlakoztatva, a gáz bekapcsolható.

ETNA FERMO - egyégős

Az égő begyújtása: nyomja le és lassan forgassa el a be-/kikapcsoló gombot az óramutató járásával ellentétes irányba, amíg kattánást nem hall, és az égő meggyullad. Ez körülbelül 8-0 másodpercet vesz igénybe, mivel a gáznak az égőcsövön keresztül kell eljutnia a sütőbe. Tartsa nyomva a be-/kikapcsoló gombot 10 másodpercig a gyújtás után, majd engedje el a gombot. Állítsa be az égőt a kívánt módon. Ha az égő nem kapcsol be, hagyja a gombot OFF állásban, és várjon öt percet, mielőtt újra próbálkozna.

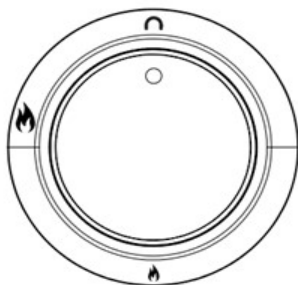

ETNA ROTANTE - két égő

Az égő begyújtása: nyomja le és lassan forgassa el a be-/kikapcsoló gombot az óramutató járásával ellentétes irányba, amíg kattánást nem hall, és az égő meggyullad. Ez körülbelül 8-10 másodpercet vesz igénybe, mivel a gáznak az égőcsövön keresztül kell eljutnia a sütőbe. Tartsa nyomva a be-/kikapcsoló gombot 10 másodpercig a gyújtás után, majd engedje el a gombot. Állítsa be az égőt a kívánt módon. Nyomja meg a pizzakő forgatásához. Ha az égő nem kapcsol be, hagyja a gombot OFF állásban, és várjon öt percet, mielőtt újra próbálkozna.

FIGYELMEZTETÉS: Ne hagyja a forgógombot hosszabb ideig bekapcsolva anélkül, hogy a forgótányér járna, mert ez károsíthatja a pizzakövet.

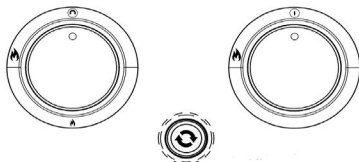

Jelzés	Leírás
	Főégő
	Alsó égő
	Forgatás be/ki kapcsolása

TISZTÍTÁS ÉS KARBANTARTÁS

KÜLSŐ:

- A külső tisztítás előtt győződjön meg arról, hogy a pizzasütő kihűlt és biztonságosan érinthető.
- A festett részek, valamint a műanyag felületek enyhe szappanos vízzel és tiszta ruhával tisztíthatók (ne használjon súroló- vagy zsíreltávolító szereket vagy súrolópárnát).
- Javasoljuk, hogy a mosószert először a készülék kisebb felületén tesztelje. SOHA ne használjon festékhígítót vagy hasonló oldószert, és SOHA ne öntsön hideg vizet meleg felületekre.
- Törölje le ruhával/kendővel.

BELSŐ:

- A belsejének tisztítása előtt győződjön meg arról, hogy a pizzasütő kihűlt és biztonságosan megérinthető.
- A pizzasütő belsejét kevés enyhe szappanos vízzel és puha ruhával vagy szivaccsal tisztíthatja.
- A makacs szennyeződések vagy zsírok eltávolításához használjon egy kevés szóda-bikarbónát egy nedves szivacsra. Ne használjon súrolószert.
- A sütő belsejét a lerakódásoktól rendszeresen tisztítani szükséges!

PIZZAKŐ:

- A pizzakő kizárólag a Witt pizzasütőben használható, nem szabad tűzön való használatra.
- A pizzakövet vízzel nem szabad megtisztítani.
- A pizzakő törékeny és eltörhet, ha ütik vagy leejtik.
- A pizzakő nagyon felforrósodik használat közben, és használat után is sokáig meleg marad.
- SOHA ne hűtse le a követ vízzel, ha a kő forró, mert megrepedhet és eltörhet.

HIBAELHÁRÍTÁS

Az égő nem gyullad meg:

A gázszelep nincs bekapcsolva.	Kapcsolja be a szelepet.
A gázpalack türes.	Cserélje ki a gázpalackot egy újra.
A gyújtás gomb nem működik.	Nézze meg az elemeket.
A gyújtásnál nincs szikra.	Lépjén kapcsolatba az ügyfélszolgálattal.

Az égő lángja szabálytalan:

A láng az égő belsejében ég (suttogó hang).	Kapcsolja ki az égőt, és hagyja kihűlni. Ezután próbálja meg még egyszer meggyújtani.
A szabályozó/regulátor hibás.	Cserélje ki a regulátort.
Az injektor részben eltömődött.	Tisztítsa meg az injektort fogkefével. Ne fúrjon és ne használjon drótot/acélhuzalt az eltömődések eltávolítására. Forduljon a szervizközponthoz kérdés esetén.

Gázszivárgás a csatlakozások között:

A csatlakozások meglazultak.	Húzza meg a laza csatlakozásokat (ne húzza túl), és végezzen nyomás alatti szivárgáspróbát szappanos vízzel (lásd a „Szivárgásteeszt” utasításokat a 4. oldalon).
A tömlő sérült.	Cserélje ki a tömlőt.
A gázszelep hibás.	Forduljon a szervizközponthoz
A csatlakozások/kötések sérültek.	Forduljon a szervizközponthoz

A pizzakő nem forog:

A pizzakő nem forog.	Győződjön meg arról, hogy a hálózati adapter kábele megfelelően van csatlakoztatva, és a tápellátás be van kapcsolva. Győződjön meg arról, hogy az elemek megfelelően vannak behelyezve az elemtartóba. Ellenőrizze, hogy az akkumulátorok teljesen fel vannak-e töltve, és szükség esetén cserélje ki őket.
A pizzakő megsérült.	Forduljon a szervizközponthoz
A gomb/érintkező vagy a kábelek sérültek.	Forduljon a szervizközponthoz

MŰSZAKI ADATOK

Részletek	Fermo	Rotante
Méreték (mm)	750 x 650 x 440	750 x 650 x 440
Súly NW/GW	25.1 / 31.9	26.8 / 33.6
Adapter forgatható/pizza kőhöz	N/A	2.5 rpm

Tápellátás csak a Rotante esetében:

Típus	Tulajdonságok	Megjegyzés
EUR	Model: GA-0301000V Bemenet: AC 100~240V ~50/60Hz 0.6A Kimenet: 3.0V 1000mA	Csatlakozó típusa: DC005 / 5.5*2.1 pin
UK	Model: GA-0301000Y Kimenet: AC 100~240V ~50/60Hz 0.6A Bemenet: 3.0V 1000mA	Csatlakozó típusa: DC005 / 5.5*2.1 pin

GARANCIA ÉS SZERVIZ

FONTOS

A garancia magában foglalja az anyagokat és a javítási költséget. Amikor kapcsolatba lép a szervizzel, adja meg a termék nevét, sorozatszámát, és töltse ki a szerviz űrlapot a <https://service.witt.dk/service/da/other/service.aspx> címen. A szükséges információk a típustáblán találhatóak. Írja le az útmutatóban található információkat, hogy kéznél legyen. Ez megkönnyíti a szerviztechnikus számára a megfelelő pótalkatrészek megtalálását.

A garanciális időszak alatt pizzasütőjét a Witt hivatalos szervizközpontja megjavítja, feltéve, hogy pizzasütőjét a szervizközpontba szállítják és onnan átvesszik, lásd az alábbi feltételeket.

GARANCIA

Két év

A GARANCIA NEM TERJED KI AZ ALÁBBIakra:

1. Nem gyártási vagy anyagi problémákból eredő hibák és sérülések.
2. Normál, ésszerű kopás (pl. a rostély/lemezek hőelszíneződése).
3. Kártevők által okozott termékkárosodás.
4. Ha nem eredeti alkatrészeket használ.
5. Ha nem tartotta be a felhasználói kézikönyv utasításait.
6. Ha a készüléket nem az utasításokban leírtak szerint állították be/szerelték össze.
7. Ha nem szakemberek telepítették vagy javították a terméket.
8. Nem megfelelő tisztítás miatt keletkező lerakódások vagy azok következményeire.

SZÁLLÍTÁSI KÁROK

Ha a termék szállítás közben megsérül, és ez csak akkor derül ki, amikor a kereskedő átadja a terméket a vásárlónak, ez kizárólag a vásárló és a kereskedő közötti ügy. Abban az esetben, ha a vásárló a terméket saját maga szállította, a szállító nem vállal felelősséget a szállítás során bekövetkező esetleges károkért. A szállítás során keletkezett károkat haladéktalanul, de legkésőbb a termék kiszállítását követő 24 órán belül jelenteni kell. Ellenkező esetben az ügyfél igénye automatikusan elutasításra kerül.

KERESKEDELMI CÉLÚ VÁSÁRLÁSOK ÉS FELHASZNÁLÁS

A kereskedelmi célú vásárlás minden olyan eszköz vásárlása, amelyet nem háztartási használatra, hanem kereskedelmi célokra (éttermekben, kávézókban, étkezdékben stb.) szánnak, vagy amelyeket bérbeadásra vagy más módon történő felhasználása szánnak.

Kereskedelmi vásárlásokra nem vállalunk garanciát, mivel ez a termék csak háztartási használatra készült.

Minden szerviz kérés/kérdés:

EMAIL: service@witt.dk

Egyéb információk: www.witt.dk