



ETNA Rotante Control 13"



HU: 2-21
DK: 22-41
NO: 42-61
SE: 62-81
FI: 82-101
FR: 102-121
NL: 122-141
EE: 141-161
LV: 162-181
LT: 182-201
IS: 202-221

CE 2531-25

**UK
CA** 8504-25

TARTALOMJEGYZÉK

BIZTONSÁGI UTASÍTÁSOK	3
<i>Szivárgásvizsgálat</i>	4
<i>Gázpalack csatlakoztatása</i>	5
<i>A gázpalack leválasztása</i>	5
<i>Akkumulátorok</i>	6
MŰSZAKI INFORMÁCIÓK.....	7
KÜLTÉRI TELEPÍTÉSI ÚTMUTATÓ	8
Összeszerelés:	9
A PIZZASÜTŐ HASZNÁLATA/GYÚJTÁSI ÚTMUTATÓ	14
KIJELZŐ KÉPERNYŐ KEZELÉSI ÚTMUTATÓ	15
TISZTÍTÁS ÉS KARBANTARTÁS	17
HIBAELHÁRÍTÁS	18
GARANCIA ÉS SZERVIZ.....	20

BIZTONSÁGI UTASÍTÁSOK

A tűz vagy más károkozás kockázatának csökkentése érdekében a készülék használata előtt figyelmesen és teljes egészében olvassa el ezt a biztonsági útmutatót.



- **NE HASZNÁLJA A KÉSZÜLÉKET, MIELŐTT ELOLVASTA A HASZNÁLATI UTASÍTÁST.**
- **NE HELYEZZEN TÁRGYAKAT A KÉSZÜLÉKRE VAGY A KÉSZÜLÉKRE**
- **NE TARTSON VEGYSZEREKET, GYÚLÉKONY ANYAGOKAT VAGY PERMETEZŐDOBOZOKAT A KÉSZÜLÉK KÖZELÉBEN**
- **NE HASZNÁLJA EZT A KÉSZÜLÉKET BELTÉR BEN**
- **NE HAGYJA, HOGY A KÉSZÜLÉKBEN ZSÍROK/OLAJOK, HAMU VAGY EL NEM ÉGETT TÜZELŐANYAG HALMOZÓDJON FEL A HASZNÁLAT IDŐSZAKAI KÖZÖTT.**

- **FIGYELMEZTETÉS:** a pizzasütő részei nagyon forróak lehetnek! Tartsa távol a kisgyermeket.
- Kizárólag kültéri használatra. Soha ne használja a pizzasütőt zárt, fedett helyiségben.
- Gyermeket és háziállatokat mindig tartsa távol a készüléktől.
- Ne mozgassa a készüléket használat közben.
- A készülék használata után zárja el a gázellátást a gázpalacknál.
- Ne módosítsa a készüléket.
- A gyártó lezárt eredeti alkatrészeit a felhasználó nem módosíthatja.
- Forró alkatrészek kezelésénél mindig viseljen grillkesztyűt.
- Ne tárolja a készüléket zárt térben, kivéve, ha a gázpalack ki van kapcsolva. Ha a készüléket hosszabb ideig nem használják, akkor azt ki kell venni és az eredeti csomagolásában száraz tárolóhelyen kell tárolni.

Megjegyzés: a gázpalackot mindig a szabadban, jól szellőző helyen kell tárolni. Kikapcsolt gázpalackot nem szabad épületben, garázsban vagy más zárt helyen tárolni! A gázpalackokat a szabadban álló helyzetben, gyermekek számára hozzáférhetetlen helyen kell tárolni.

- **FIGYELEM:** A tisztítást és karbantartást csak akkor szabad elvégezni, ha a sütő teljesen kihűlt, és ha a gázpalack ki van húzva.

- Soha ne engedje, hogy ruházat vagy más gyúlékony anyag érintkezzen vagy túl közel kerüljön az égőhöz vagy bármilyen forró felülethez, amíg a készülék le nem hűlt. Az anyag meggyulladhat és súlyos sérüléseket okozhat.
- Bizonyos szintetikus anyagok erősen gyúlékonyak, és nem szabad viselni őket a sütő használata közben. A sütő használatakor nem szabad laza ruhadarabokat vagy ujjakat viselni.
- A sütő alja is magas hőmérsékletet ér el. Ne helyezze a pizzasütőt műanyag asztalra vagy más éghető felületre, terítőre vagy hasonlóra.
- A pizzasütő nem használható hajón, lakóautóban vagy lakókocsiban.
- Ne módosítsa a pizzasütőt, mert ez személyi sérülést vagy termékkárosodást okozhat.
- A pizzasütő engedély nélküli módosítása a garancia megszűnését is eredményezi.
- A pizzasütő fölé nem nyúlhat semmi, például fák vagy tetőszerkezetek.

SZÍVÁRGÁS TESZT:

- **ELLENŐRIZZE AZ ÖSSZES GÁZCSATLAKOZÁST, CSATLAKOZÁST ÉS ILLESZTÉST A KÉSZÜLÉKET A HASZNÁLAT ELŐTT:** Bár a készülék gázcsatlakozásait a csomagolás és a szállítás előtt szívárgásvizsgálatnak vetették alá, a teljes vizsgálatot a telepítés helyszínén kell elvégezni. Ha bármely ponton gázszagot érez, azonnal hagyja abba a pizzasütő használatát, és ellenőrizze a teljes rendszert szívárgás szempontjából. Készítsen oldatot egy csepp folyékony mosogatószerből és egy kevés vízből. Szüksége lesz egy szórófejes flakonra, ecsetre vagy ruhára, hogy az oldatot a szerelvényekre vigye fel. Vigye fel a szappanoldatot az összes gázszelvényre. Szappanbuborékok lesznek azokon a helyeken, ahol szívárgás van. Ha szívárgás van, azonnal zárja el a gázellátást, és húzza meg a szívárgó elemeket. Minden alkalommal végezzen szívárgásvizsgálatot, amikor kicseréli a gáztartályt, vagy hosszabb idő után, amikor a sütő nem volt használatban.
- Győződjön meg arról, hogy a szelep megfelelően van-e elhelyezve. Győződjön meg arról, hogy a tömlő nem sérült.

FONTOS: ha a gázszívárgás nem szüntethető meg, zárja el a gázellátást, és lépjen kapcsolatba az ügyfélszolgálattal.

FIGYELMEZTETÉS: SOHA ne kapcsolja be az égőket a gázszívárgás ellenőrzése közben.

MEGJEGYZÉS: mivel egyes vizsgálati oldatok, beleértve a szappanos vizet is, rozsdát okozhatnak, a szívárgásvizsgálat befejezése után minden csatlakozást vízzel kell átöblíteni.

Gázpalack csatlakozás:

- A gázellátásnak vagy a tömlőknek meg kell felelniük a vonatkozó követelményeknek, és azokat rendszeresen ellenőrizni és szükség szerint cserélni kell. A tömlőknek meg kell felelnie az EN 16436-1: 2014+ A3:2020 szabványnak. A szabályozónak meg kell felelnie az EN 16129:2013 szabványnak.

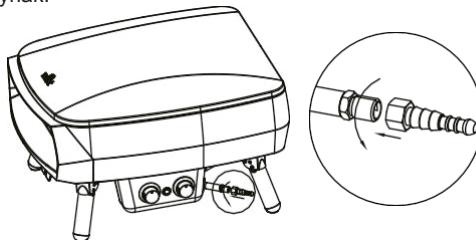

- Az adapter beszerelése az alábbiak szerint történjen, ügyelve az adapter biztonságos meghúzására. Megjegyzés: a gázadapter és a használati utasítás egy műanyag zacskóban van elhelyezve.

MEGJEGYZÉS: Ha olyan gázszabályozót vásárolt, amelynek tömlője menetes csatlakozással van ellátva, az adaptert nem szabad felszerelni. Az adapterre csak akkor van szükség, ha menet nélküli szabványos tömlőt használ.

VESZÉLY: Ne használjon állítható nyomásszabályozót (például a gomegetőkhöz használt típust). Robbanás- vagy égésveszély.

- A névleges teljesítmény (gáznyomás) 28-37 mbar között van, Németországban, Ausztriában és Svájcban 50 mbar.
- Az elhasználdott vagy sérült tömlőket ki kell cserélni. Ellenőrizze, hogy a tömlő nincs-e összenyomódva, meghasadva vagy érintkezik-e a pizzasütővel, kivéve a csatlakoztatás helyén.
- Egyes régiókban előfordulhat, hogy a tömlő és a szabályozó nem tartozik a készülékhez.
- A készülékhez tartozó tömlő nem haladhatja meg a 1,5 m-t.
- Csatlakoztassa a gázpalackot a sütőhöz a szabályozó segítségével. Óvatosan húzza meg az anyákat, de ne húzza túl és ne csavarja el. Vigyázzon, nehogy megsérüljenek a szabályozó szerelvények. A gázpalack kinyitása előtt győződjön meg arról, hogy a sütő MINDEN szelepe/gombja kikapcsolt állásban van.
- A szabályozótömlőt éles tárgyaktól és hőforrásoktól távol kell tartani.
- A gázpalack cseréje előtt: győződjön meg róla, hogy a gáz el van zárva, mielőtt a tömlőt és a szabályozót leválasztja a palackról (nem magáról a sütőről).
- Cserélje ki a flexibilis tömlőt a vonatkozó nemzeti irányelveknek megfelelően.
- Ne használjon olyan PB-gázpalackot, amelynek maximális szélessége meghaladja a 310 mm-t és magassága az 570 mm-t.

Szivárgásvizsgálatok: Miután a tömlőt és a szabályozót az utasításoknak megfelelően felszerelte és rögzítette, a gáz bekapcsolható. Ezután víz/szappan keverékkel permetezze be az illesztéseket, hogy ellenőrizze a szivárgások meglétét.

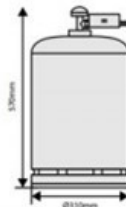

MEGJEGYZÉS: Győződjön meg róla, hogy a gázpalack teljesen le van árnyékolva.

A gázpalack leválasztása:

- A gázpalack leválasztásakor: Győződjön meg róla, hogy a sütő be/ki kapcsoló gombja OFF állásba van állítva. Győződjön meg róla, hogy a gázpalack szelepe zárt helyzetben van. Húzza ki a szabályozóegységet a gázpalackból, és vegye ki. Ügyeljen arra, hogy a gázpalackot legalább egy méterre tartsa a sütőtől, hogy elkerülje a gyulladásveszélyt.
- A szabályozóra és a tömlőre vonatkozó követelmények/szabályok: A gázzal együtt használt szabályozót
Az égősütőnek CE-jóváhagyással kell rendelkeznie, és meg kell felelnie a vonatkozó követelményeknek és a előírásoknak.

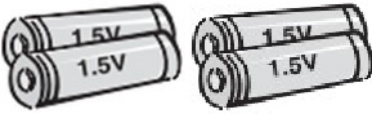

Elemek:

- Az elemeket felelősségteljesen ártalmatlanítsa, és tartsa őket gyermekek számára elérhetetlen helyen, nehogy lenyeljék őket. **Ha egy gyermek lenyel egy elemet, azonnal forduljon orvoshoz!**
- Ne keverje össze a régi elemeket az újakkal. Ez az akkumulátorok túlmelegedését és szivárgását okozhatja.
- A nem újratölthető akkumulátorokat nem szabad töltőbe tenni.
- Ne szedje szét, ne nyomja össze, ne lyukassza ki és ne sértse meg az akkumulátorokat semmilyen módon. Ez törésekhez vagy szivárgáshoz vezethet.
- Őrizze meg az akkumulátorok élettartamát a készülék kikapcsolásával és az akkumulátorok kihúzásával, ha a készüléket hosszabb ideig nem használja - vagy várhatóan nem fogja használni -.
- Használja az adott elemtípust (5 x AA elem).
- Helyesen helyezze be az elemeket. Ügyeljen arra, hogy az elemek pólusai (- és +) a megfelelő irányba legyenek elfordítva.
- A lemerült elemeket azonnal vegye ki a készülékből, és az előírásoknak megfelelően, biztonságosan és megfelelően ártalmatlanítsa őket. Ne dobja az elemeket a szemébe, azokat a legközelebbi újrahasznosító központban kell megsemmisíteni.

A kijelző töltési utasításai

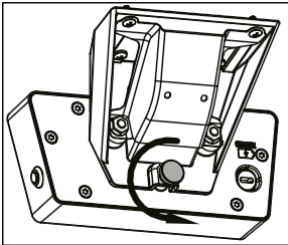

1. Csavarja ki a csavart

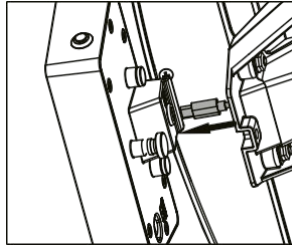

2. Távolítsa el a csatlakozókábelt.

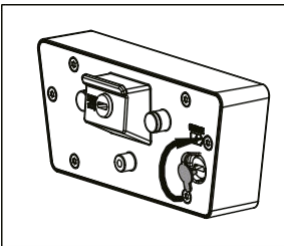

3. Nyissa ki a vízálló fedelet.

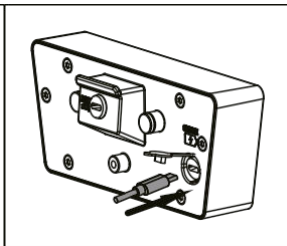

4. Használja az eredeti adattert, és helyezze a töltő C típusú csatlakozóját a töltőportba. Tartsa bekapcsolva a képernyő kapcsolóját töltés közben.

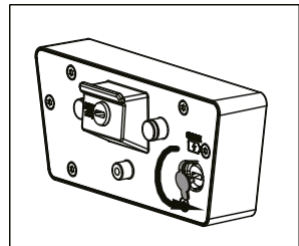

5. A töltés befejezése után fedje le a vízálló gumiköppennyel.

MŰSZAKI INFORMÁCIÓK

Modellszám	Címzett ország	Teljes hőellátás	Égők	Befecskendező /méretjelölés	Kategóriák	Gáztípusok
ETNA Rotante Control 13"	BE, CH, CY, CZ, ES, FR, GB, GR, IE, IT, LT, LU, LV, PT, SI, SK, TR, IL	7,1 kW (G30: 549 g/h G31: 537 g/h)	4	Φ0,95 (fő) Φ0,56 (balra) Φ0,56 (jobbra) Φ0,4 (alul)	I3+(28~30/37)	G30 Bután 28~30mbar G31 Propan 37mbar
	BE, BG, CY, CZ, DK, EE, FI, GB, HR, HU, IT, LT, LU, SI, MT, NL, NO, RO, SE, KE, IS, SE, KE, IS	7,1 kW (549 g/h)	4	Φ0,95 (fő) Φ0,56 (balra) Φ0,56 (jobbra) Φ0,4 (alul)	I3B/P(30)	G30 bután vagy G31 propán 30mbar
	AT, CH, DE, SK	7,1 kW (549 g/h)	4	Φ0,83 (fő) Φ0,49 (balra) Φ0,49 (jobbra) Φ0,35 (alul)	I3B(50)	G30 bután/ G31 propán 50mbar
	PL	7,1 kW (537 g/h)	4	Φ0,95 (fő) Φ0,56 (balra) Φ0,56 (jobbra) Φ0,4 (alul)	I3P(37)	G31 propán 37mbar

A termék részletei	ETNA Rotante Control 13"
Méreték mm	725 × 625 × 464 mm
Súly NW/GW kg	26,5 / 35,5 kg

PIN KÓD: 1336DP082

KÜLTÉRI TELEPÍTÉSI ÚTMUTATÓ

A pizzasütő kizárólag kültéri használatra készült, és csak jól szellőző helyen, éghető anyagoktól távol használható. SOHA ne használja a pizzasütőt beltérben, garázsban, tornácon, fészerben vagy más zárt helyen. A pizzasütő nem használható hajón, lakóautóban vagy lakókocsiban, és nem helyezhető olyan felület közelébe vagy alá, amely éghet vagy hőre érzékeny. Használat közben ne zárja el a pizzasütő körül a levegőellátást és az égést. A pizzasütő biztonságos és megfelelő működéséhez és hatékonyságához megfelelő szellőzésre van szükség. Ez biztonságosabb a felhasználó és a pizzasütő használatának helyén tartózkodók számára is. A pizzasütőt SOHA nem szabad zárt, fedett helyiségben használni.

Az alábbi ábrán látható módon a pizzasütőt a szabadban, olyan helyen kell felállítani, ahol legalább két oldalról vagy felülről nyitott. Fontos, hogy egy esetleges gázszivárgás esetén lehetőség van arra, hogy a gáz kijusson és távozzon, így nem következik be robbanás.

A Venturi vagy Venturik eltömődése esetén teendő óvintézkedések: Tisztítsa meg az égőket puha kefével vagy fújja ki őket sűrített levegővel. Tisztítsa ki az eltömődött lyukakat csőtisztítóval vagy dróttal.

Ezt a készüléket használat közben gyúlékony anyagoktól távol kell tartani. A gázpalack cseréjekor, amelyet minden gyújtóforrástól távol kell elvégezni.

Összeszerelés:

1. Hajtsa ki teljesen a lábakat, majd állítsa fel a pizzasütőt.

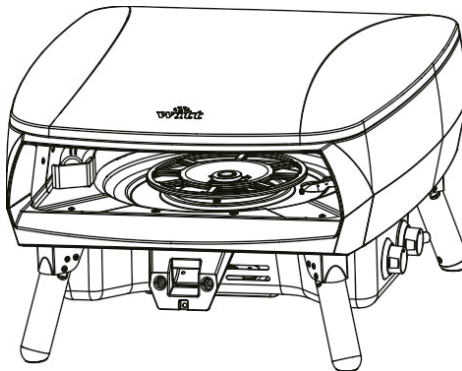
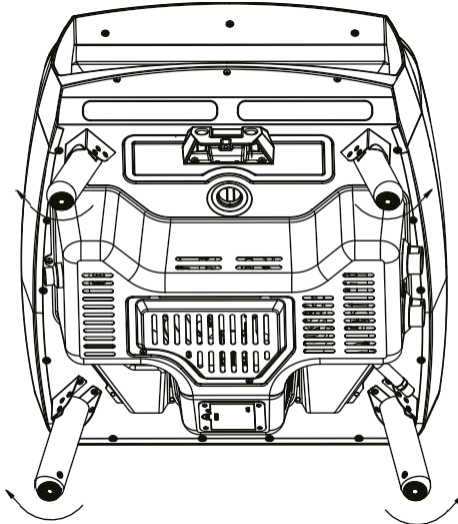

2. Csavarja le az elektronikus gyújtás fedelét, és helyezzen be egy AA elemet. Figyelje meg az elemtartóban lévő (+) és (-) jelöléseket. Csavarja vissza a fedelet a helyére. Nyissa ki az elemtartót. Helyezzen be négy új AA elemet, és helyezze el az elemeket úgy, hogy a (+) és (-) jelzéseknek megfelelően a megfelelő irányban legyenek.

Elemtartó rekesz

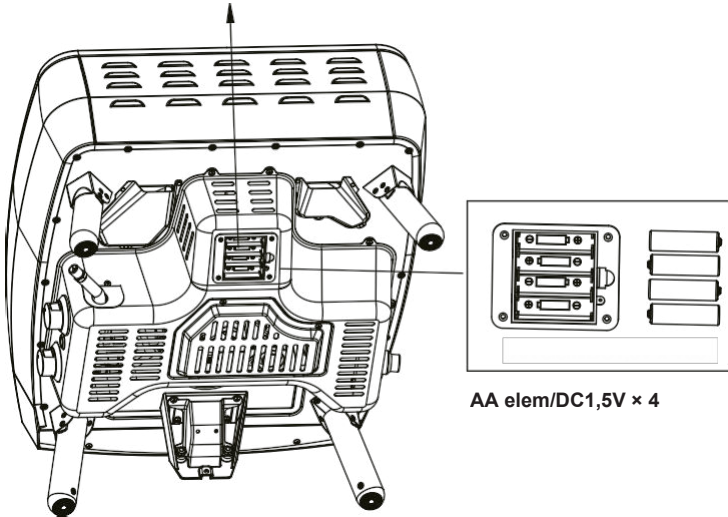

AA elem/DC1,5V x 4

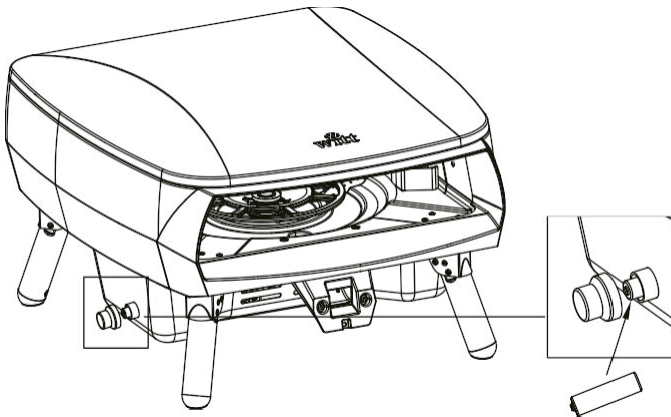

AA elem/DC1,5V x 1

3. Vegye le a pizzakőről a csomagolást, és illessze a pizzakő tálcára.

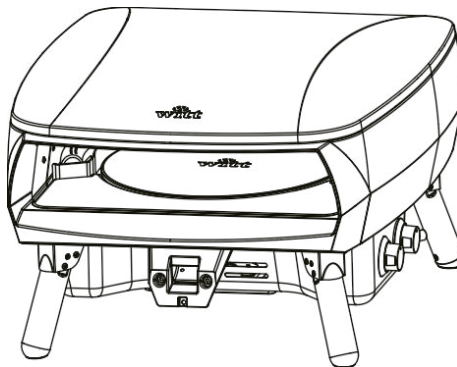
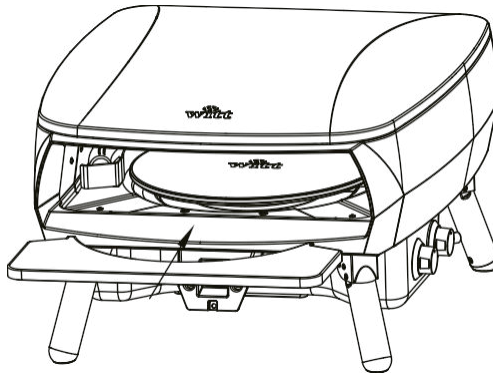
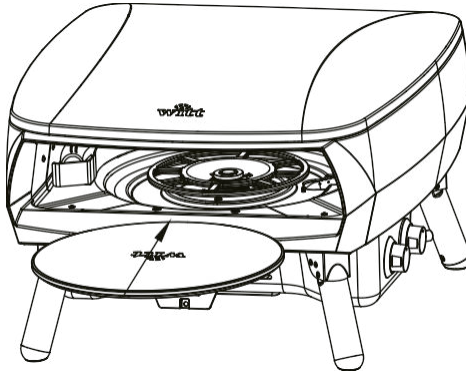

4. Először csatlakoztassa a Type-C portot, majd helyezze be a kijelzőt a nyílásba, végül húzza meg a csavarokat a képernyő hátoldalán.

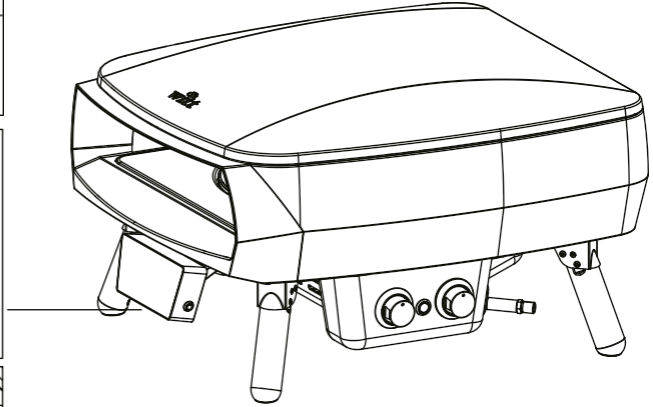
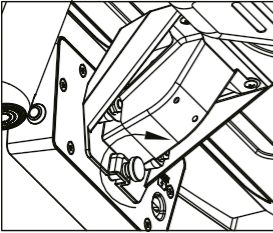
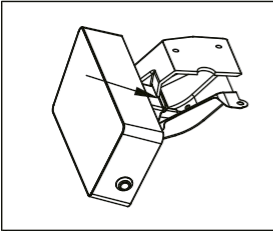
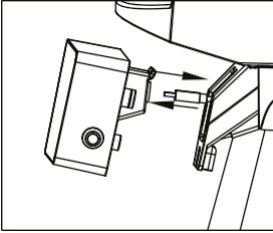

4. A gázcső csatlakoztatása előtt győződjön meg arról, hogy az égőgombok OFF állásban vannak.

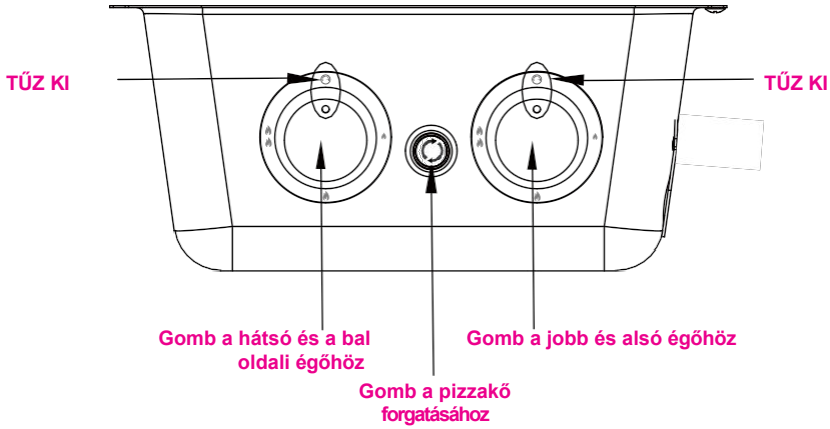

5. Csatlakoztassa a gázcsövet a pizzasütőhöz.

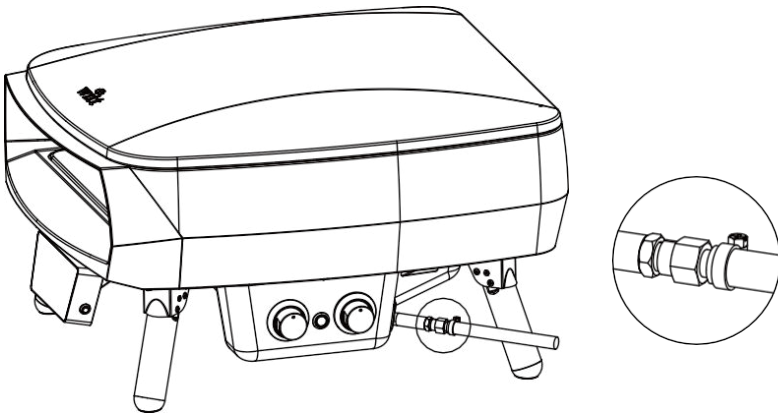

A PIZZASÜTŐ HASZNÁLATA / GYÚJTÁSI ÚTMUTATÓ

Ha a szabályozó megfelelően csatlakoztatva van, a gáz bekapcsolható.

Witt ETNA Rotante Control 13"

Az égő begyújtásához: nyomja le és egyidejűleg lassan forgassa a be-/kikapcsoló gombot az óramutató járásával ellentétes irányba, amíg egy kattánást nem hall, és az égő be nem gyullad. Ez körülbelül 8-10 másodpercig tart, mivel a gáznak az égőcsövön keresztül el kell jutnia a sütőbe. A gyújtás után tartsa nyomva a be/ki gombot további 10 másodpercig, majd engedje fel a gombot. Állítsa be az égőt a kívánt módon. Ha az égő nem kapcsol be, hagyja a gombot OFF állásban, és várjon öt percet, mielőtt újra megpróbálná.

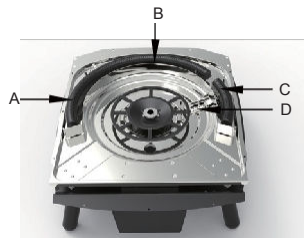

Nyomja meg a gombot a pizzakő forgatásának beállításához.

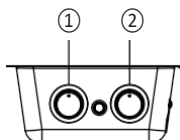
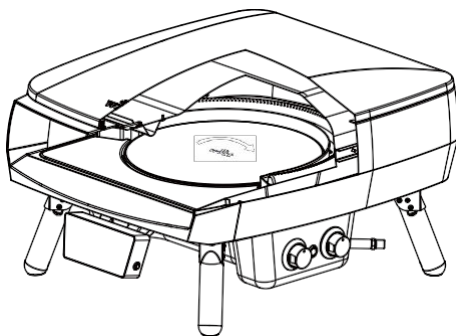

Gomb 1			Gomb 2		
Illusztráció	Szimbólum	Leírás	Ábra	Szimbólum	Leírás
		Minden égő ki van kapcsolva			Minden égő ki
		A és B égő max			C és D égő max
		B égő max			D égő max
		B égő min			D égő min

KÉPERNYŐ KEZELÉSI ÚTMUTATÓ

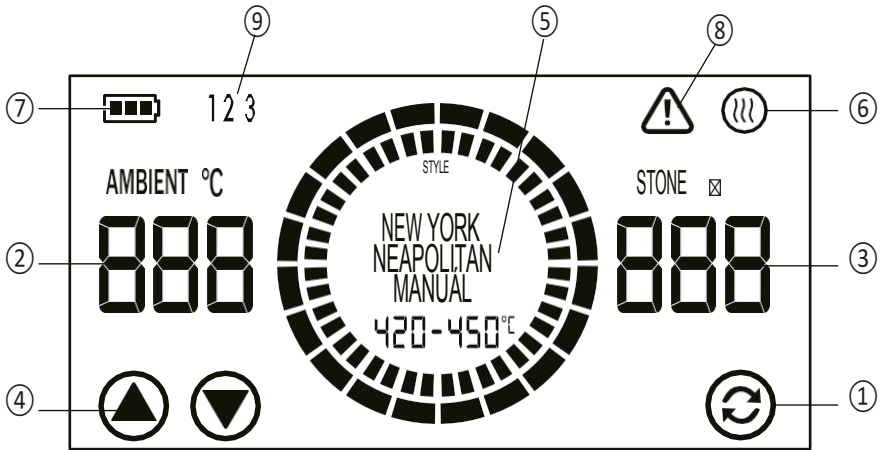

- 1: A pizzakő motorjának elindításához vagy leállításához óvatosan érintse meg a ① gombot. Nyomja meg és tartsa lenyomva 3 másodpercig, hogy készenléti üzemmódba lépjen (a kijelző teljesen kikapcsol). Ha 5 percig nem történik semmilyen művelet, a kijelző automatikusan készenléti üzemmódba lép. Készenléti üzemmódban a kijelző bármelyik pontját megérintve felébresztheti azt.
- 2: Sütő környezeti hőmérséklet ikon ② - Megjeleníti a sütő aktuális környezeti hőmérsékletét, vagy kézi üzemmódban a hőmérséklet beállításához húzza felfelé vagy lefelé.
- 3: Pizzakő hőmérséklete ikon ③- Megjeleníti az aktuális pizzakő hőmérsékletét, vagy Kézi üzemmódban a hőmérséklet beállításához húzza felfelé vagy lefelé.
- 4: Mód kiválasztó gomb ④ - A pizza üzemmód kiválasztására szolgál. A pizza üzemmódok közé tartoznak: Kézi→ nápolyi→ római→ New York→ detroiti stílus→ görög stílus → Chicagói stílus→ Kézi. Nyomja meg és tartsa lenyomva a Fel gombot 3 másodpercig a váltáshoz. °C és °F között váltani.
- 5: Pizza üzemmód ikon ⑤ - Megjeleníti az aktuálisan kiválasztott pizza üzemmódot. Az üzemmód megváltoztatásához húzza felfelé vagy lefelé az ikont.
- 6: Alsó égő láng ikon ⑥ - Jelzi, hogy az alsó égő üzemel-e.
- 7: Akkumulátor töltöttségi szint ikon ⑦ - Megjeleníti az akkumulátor töltöttségi szintjét.
- 8: Hibajelző ikon ⑧ - Hiba esetén világít.
- 9: Hibatípus ikon ⑨ - A megfelelő hibatípus ikonja világít, amikor a kapcsolódó hiba (típus 1/2/3...) észlelésre kerül.

Előre beállított üzemmód kezelési utasítás (A nápolyi pizza üzemmód példáján keresztül)

Használja a Mode Selection gombot (4) vagy húzza le az ikont (5) a Neapolitan mód kiválasztásához. A kiválasztás 1 másodperc múlva automatikusan megerősítésre kerül. A belső gyűrű az előmelegítés előrehaladását mutatja. Amikor a hőmérséklet eléri a 420 °C-ot, egy zöld szegmens világít, és egy "sípoló" hang hallatszik.

Pizza üzemmód	Neapolitan	Római	New York	Detroiti stílus	Görög stílus	Chicagói stílus
Előre beállított hőmérséklet tartomány/°C	420-450	300-350	260-290	240-260	230-250	200-220

Kézi üzemmód használati utasítás

- 1: Használja az üzemmódváltó gombot (4) vagy húzza le az ikont (5) a kézi üzemmód kiválasztásához. A kiválasztás 1 másodperc múlva automatikusan megerősítésre kerül.
- 2: Húzza át az (2) ikont és az (3) ikont a sütő környezeti hőmérsékletének és a pizzakő hőmérsékletének beállításához. (Beállítható hőmérséklet-tartomány: 50 °C és 540 °C között.)
- 3: A beállított hőmérséklet elérésekor (akár a sütő környezeti hőmérséklete, akár a pizzakő hőmérséklete) az aktuális hőmérséklet háromszor villog, és egy "sípoló" hang kíséretében.

TISZTÍTÁS ÉS KARBANTARTÁS

Kívülről:

- A külső tisztítás előtt győződjön meg arról, hogy a pizzasütő kihűlt és érintésbiztos.
- A festett részek, valamint a műanyag felületek enyhe szappanos vízzel és tiszta ruhával tisztíthatók (ne használjon súroló- vagy zsíroló szereket vagy súrolóbetétet).
- Javasoljuk, hogy a tisztítószeret először a készülék egy kisebb felületén próbálja ki. SOHA ne használjon festékhígítót vagy hasonló oldószereket, és SOHA ne öntsön hideg vizet meleg felületekre.
- Törölje át egy ronggyal.

Belülről:

- Győződjön meg róla, hogy a pizzasütő kihűlt és érintésbiztos, mielőtt a belsejét tisztítaná.
- Tisztítás előtt vegye ki a kerek pizzakövet és az elülső követ.
- A makacs szennyeződések és zsírok megtisztításához használjon egy kevés szódadikarbónát egy nedves szivacson. Ne használjon súrolószert.

Pizzakő:

- A pizzakövet kizárólag a Witt pizzasütőben való használatra szánjuk, nem szabad nyílt tűz fölött használni.
- A pizzakő törékeny, és eltörhet, ha megütik vagy leejtik.
- A pizzakő használat közben nagyon felforrósodik, és használat után még sokáig meleg marad.
- A pizzakő tisztításához melegítse fel a sütőt kb. 30 percre, és a lehűlés után fx eltávolíthatja a pizzakőről a maradványokat. Witt pizzasütő kefével.
- A pizzakövet és az előlapot két használat között szárazon kell tárolni, mivel nem tűri a nedvességet.
- **Ne használjon vizet a pizzakő tisztításához.**

HIBAELHÁRÍTÁS

Az égő nem gyullad be:

A gázszelep nincs bekapcsolva.	Kapcsolja be a szelepet.
A gázpalack üres.	Cserélje ki a gázpalackot egy újjal.
A gyújtógomb nem működik.	Ellenőrizze az akkumulátort.
Nincs szikra a gyújtásnál.	Ellenőrizze az akkumulátort. Ha nem az akkumulátorral van gond, forduljon a szervizközpontoz.

Az égő lángja szabálytalan:

A láng az égő belsejében ég (suttogó hang).	Kapcsolja ki a tűzhelyet, és hagyja kihűlni. Ezután próbálja meg még egyszer meggyújtani.
A szabályozó meghibásodott.	Forduljon a szervizközpontoz
Az injektor részben eltömődött.	Tisztítsa meg az injektort fogkefével. Ne fúrja ki, és ne használjon drótot/acélhuzalt a dugulások eltávolításához. Forduljon a szervizközpontoz

Gázszivárgás az illesztések között:

A csatlakozások lazák.	Húzza meg a laza csatlakozásokat (ne húzza túl), és végezzen nyomáspróbát szappanos vízzel. (lásd a "Szivárgásvizsgálat" című utasítást a 4. oldalon).
A tömlő sérült.	Cserélje ki a tömlőt. (Forduljon a szervizközpontoz).
A gázszelep meghibásodott.	Forduljon a szervizközpontoz.
A csatlakozások/illesztések megsérültek.	Kapcsolatfelvétel a szervizközponttal

A pizzakő nem forog:

A pizzakő nem forog.	Ellenőrizze, hogy a hálózati adapter kábele megfelelően csatlakoztatva van-e, és hogy a készülék be van-e kapcsolva. Ellenőrizze, hogy az elemek megfelelően vannak-e behelyezve az elemtartóba. Ellenőrizze, hogy az elemek teljesen feltöltöttek-e, és szükség esetén cserélje ki őket. Annak érdekében, hogy az elülső kő ne akadályozza a forgatást, az elülsőt előre kell tolni a sütő nyílásáig.
A pizzakő megsérült.	Forduljon a szervizközpontoz
A gomb/érintkező vagy a kábelek sérültek.	Vegye fel a kapcsolatot a szervizközponttal

KÉPERNYŐ HIBAKÓD

Hibakód	Hiba oka	Megoldás
1	K-típusú termoelem hiba (sütő környezeti hőmérséklete)	Kérjük, lépjen kapcsolatba az ügyfélszolgálati központtal
2	Szabványos termoelem hiba (alsó égő)	Kérjük, lépjen kapcsolatba az ügyfélszolgálati központtal
3	Infravörös hőmérő hiba	Kérjük, lépjen kapcsolatba az ügyfélszolgálati központtal
4	Túlhőmérséklet riasztás (környezeti vagy pizzakód >700 °C)	Kapcsolja ki a készüléket, és várja meg, amíg lehűl. Ellenőrizze, hogy a hibakód eltűnik-e. Ha nem, kérjük, lépjen kapcsolatba az ügyfélszolgálati központtal.
5	Kommunikációs hiba (képernyő vezérlőpanel és érzékelőpanel)	Kérjük, lépjen kapcsolatba az ügyfélszolgálati központtal
6	NTC hiba (tápkártya)	Kapcsolja ki a készüléket, és várja meg, amíg lehűl. Ellenőrizze, hogy a hibakód eltűnik-e. Ha nem, akkor forduljon az ügyfélszolgálati központhoz.
7	NTC hiba (érezéklőlap)	Kapcsolja ki a készüléket, és várja meg, amíg a gép lehűl. Ellenőrizze, hogy a hibakód eltűnik-e. Ha nem, kérjük, forduljon az ügyfélszolgálati központhoz.
<p>Ha hiba lép fel, lépjen kapcsolatba az ügyfélszolgálattal, és adja meg a hibakódot. Minden egyéb szervizmunkát csak a hivatalos szerviz képviselője végezhet el.</p>		

GARANCIA ÉS SZERVIZ

FONTOS

A garancia az anyagokra és a munkabérre is kiterjed. A szervizzel való kapcsolatfelvételkor kérjük, adja meg a nevet, sorozatszámot. Ezek az adatok a típusjelzésen találhatóak. Írja le a jelen utasításban szereplő információkat, hogy kéznél legyenek. Ez megkönnyíti a szerviztechnikus számára a megfelelő alkatrészek megtalálását.

Ha a terméket sós környezetben (tenger közelében) vagy maró gőzöket vagy folyadékokat tartalmazó (pl. úszómedencéből származó) területeken használja, a festék károsodhat és/vagy a fém alkatrészek rozsdásodhatnak, amire a garancia nem terjed ki. A rendszeres tisztítás és az Everdure borítással való lefedés segíthet ennek csökkentésében.

GARANCIA

Két év

A GARANCIA NEM VONATKOZIK:

1. Olyan hibák és károk, amelyek nem gyártási vagy anyaghibából erednek
2. Normális, ésszerű elhasználódás (pl. a rács/lemezek hó hatására történő elszíneződése).
3. Kártevők által okozott termékkárokat.
4. Nem eredeti pótalkatrészek használata esetén.
5. Ha nem tartották be a használati útmutatóban szereplő utasításokat.
6. Ha a készüléket nem a használati utasításban meghatározottak szerint állították/szerelték össze.
7. Ha nem szakemberek telepítették vagy javították a terméket.
8. Rozsdásodás és beázás.

SZÁLLÍTÁSI KÁR

Ha a termék a szállítás során megsérül, és ez csak akkor derül ki, amikor a kiskereskedő átadja a terméket a vásárlónak, ez kizárólag a vásárló és a kiskereskedő közötti ügy. Abban az esetben, ha a terméket az ügyfél maga szállította, a szállító nem vállal felelősséget a szállítás során esetlegesen bekövetkező károkért. A szállítás során keletkezett károkat haladéktalanul, de legkésőbb a termék átadását követő 24 órán belül be kell jelenteni. Ellenkező esetben az ügyfél igényét elutasítják.

KERESKEDELMI VÁSÁRLÁSOK

Kereskedelmi célú vásárlásnak minősül minden olyan eszköz vásárlása, amelyet nem magánháztartásokban történő használatra, hanem kereskedelmi célú használatra (éttermekben, kávézókban, étkezdékben stb.) vagy bérbeadásra vagy más módon több felhasználó általi, egymást követő használatra szánunk.

A kereskedelmi célú vásárlásokra nem vállalunk garanciát, mivel ezt a terméket kizárólag rendszeres háztartási használatra szánjuk.

Minden szervizkérelem:

További információk: www.wittpizza.com

EK-megfelelőségi nyilatkozat:

A Witt Hvidevarer A/S ezúton megerősíti, hogy az alábbi tartozék megfelel az EU 2016/426 irányelv szerinti valamennyi állandó és alapvető követelménynek.

1935/2004. Witt Hvidevarer A/S Gødstrup Søvej 9, DK-7400 Dánia. Witt US, LLC PO

BOX: 1044, 800 State Route 11, Champlain, NY 12919, USA,

Witt UK & Ireland Ltd. 4 Tannery House, Tannery Lane, Send, Working, Surrey, GU23

7EF. www.witt.dk. www.witt.dk